

Szatkownica do krojenia 8 części

Model: 333016



Spis treści

1. INSTRUKCJE BEZPIECZEŃSTWA	3
2. BUDOWA URZĄDZENIA.....	3
3. PRZYGOTOWANIA URZĄDZENIA.....	3
4. OBSŁUGA URZĄDZENIA.....	3
5. CZYSZCZENIE URZĄDZENIA.....	4
6. SMAROWANIE URZĄDZENIA.....	4
7. PRZECHOWYWANIE	4
8. GWARANCJA.....	4

Dziękujemy Państwu za zakup naszego produktu. Przed pierwszym użyciem prosimy dokładnie zapoznać się z niniejszą instrukcją obsługi.

Kopiowanie niniejszej instrukcji bez zgody producenta jest zabronione.

Zdjęcia oraz rysunki mają charakter poglądowy i mogą różnić się od zakupionego urządzenia.

UWAGA: Instrukcję należy przechowywać w bezpiecznym oraz dostępnym dla personelu miejscu. Producent zastrzega sobie prawo do zmiany parametrów technicznych urządzeń bez zapowiedzi.

I. INSTRUKCJE BEZPIECZEŃSTWA

- Nieprawidłowa obsługa i niewłaściwe użytkowanie może spowodować poważne uszkodzenie urządzenia lub zranienie osób.
- Urządzenie może być stosowane wyłącznie w celu, do którego zostało zaprojektowane.
- Producent nie ponosi żadnej odpowiedzialności za szkody spowodowane nieprawidłową obsługą i niewłaściwym użytkowaniem urządzenia.
- Należy pamiętać, że ostrza urządzenia są **bardzo ostre**; Należy zachować szczególną ostrożność podczas przenoszenia, czyszczenia i obsługi urządzenia, trzymając ręce z dala od krawędzi tnących

Nieprzestrzeganie tej instrukcji może spowodować zagrożenie życia.

- W przypadku, gdy urządzenie spadnie lub ulegnie uszkodzeniu w inny sposób, przed dalszym użytkowaniem zawsze zleć przeprowadzenie kontroli i ewentualną naprawę w wyspecjalizowanym punkcie naprawczym.
- Nigdy nie naprawiaj urządzenia samodzielnie - **może to spowodować zagrożenie życia**.
- Zabrania się dokonywania przeróbek i napraw przez osoby nieupoważnione
- Kontroluj funkcjonowanie urządzenia w czasie użytkowania.
- Nie należy zezwalać na użytkowanie urządzenia przez osoby niepełnoletnie, osoby upośledzone fizycznie lub umysłowo oraz upośledzone pod względem zdolności ruchowej, a także osoby nie posiadające odpowiedniego doświadczenia i wiedzy dotyczącej właściwego użytkowania urządzenia. Wyżej wymienione osoby mogą obsługiwać urządzenie jedynie pod nadzorem osoby odpowiedzialnej za bezpieczeństwo.

2. BUDOWA URZĄDZENIA

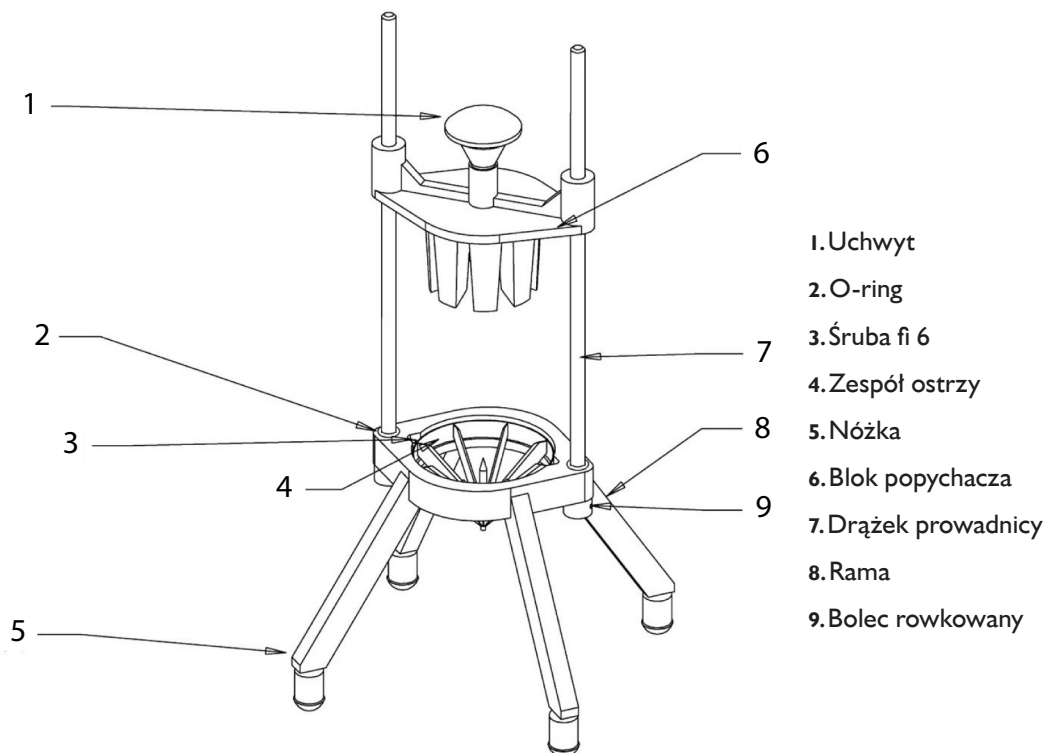

3. PRZYGOTOWANIA URZĄDZENIA

- Urządzenie jest dostarczane do klienta w pełni zmontowane i gotowe do użytku.
- Umieścić urządzenie na wytrzymałej i stabilnej powierzchni roboczej.

4. OBSŁUGA URZĄDZENIA

- Unieść blok popychacza i umieścić produkt na zespole ostrzy.
- Odsunąć ręce / palce z obszaru krojenia i jednym szybkim, silnym ruchem opuścić blok popychacza, dzięki czemu produkt przeznaczony do pokrojenia zostanie przepchnięty przez ostrza.
- Wyczyścić urządzenie po zakończeniu krojenia stosując się do instrukcji zamieszczonych poniżej.

5. CZYSZCZENIE URZĄDZENIA

- Unieść blok popychacza zdejmując go z drążków prowadnic.
- Odkręcić śruby z dolnej części ramy, aby zwolnić zespół ostrzy.
- Dokładnie umyć blok popychacza, zespół ostrzy oraz ramę.
- Aby ponownie zmontować urządzenie należy przeprowadzić procedurę odwrotną do opisanej powyżej.

6. SMAROWANIE URZĄDZENIA

Kiedy zaistnieje potrzeba, nasmarować drążki prowadnic urządzenia olejem mineralnym, smarem dopuszczonym do stosowania w urządzeniach mających kontakt z żywnością lub natrzeć parafiną.

Nie należy używać do smarowania urządzenia oleju do smażenia - elementy urządzenia będą się lepić!

7. PRZECHOWYWANIE

Urządzenie należy przechowywać w czystym i suchym miejscu. Nie należy wystawiać urządzenia na działanie deszczu lub wilgoci.

8. GWARANCJA

Sprzedawca odpowiada z tytułu rękojmi bądź gwarancji. Uszkodzenia wynikające z powstania osadów wapnia w urządzeniu, nie podlegają naprawie gwarancyjnej. Wymianie gwarancyjnej nie podlegają takie elementy jak: żarówki, elementy gumowe, elementy grzewcze zniszczone kamieniem kotłowym, śruby oraz elementy ulegające naturalnemu zużyciu np.; uszczelki gumowe oraz wszelkiego rodzaju elementy uszkodzone mechanicznie. Także wszelkie uszkodzone podzespoły wskutek niewłaściwego użytkowania. Utrata gwarancji następuje automatycznie w wyniku zerwania plomb gwarancyjnej lub samodzielnej naprawy.