

Szatkownica do warzyw plastry

Model: 333015, 333315



Spis treści

1. INSTRUKCJE BEZPIECZEŃSTWA	3
2. BUDOWA URZĄDZENIA.....	3
2.1. SZCZEGÓŁOWY RYSUNEK ZESPOŁU POPYCHACZA.....	4
3. PRZYGOTOWANIA URZĄDZENIA	4
4. OBSŁUGA URZĄDZENIA.....	4
5. CZYSZCZENIE URZĄDZENIA.....	4
6. SMAROWANIA URZĄDZENIA	4
7. PRZECHOWYWANIE	4
8. GWARANCJA.....	4

Dziękujemy Państwu za zakup naszego produktu. Przed pierwszym użyciem prosimy dokładnie zapoznać się z niniejszą instrukcją obsługi.

Kopiowanie niniejszej instrukcji bez zgody producenta jest zabronione.

Zdjęcia oraz rysunki mają charakter poglądowy i mogą różnić się od zakupionego urządzenia.

UWAGA: Instrukcję należy przechowywać w bezpiecznym oraz dostępnym dla personelu miejscu. Producent zastrzega sobie prawo do zmiany parametrów technicznych urządzeń bez zapowiedzi.

I. INSTRUKCJE BEZPIECZEŃSTWA

- Nieprawidłowa obsługa i niewłaściwe użytkowanie może spowodować poważne uszkodzenie urządzenia lub zranienie osób.
- Urządzenie może być stosowane wyłącznie w celu, do którego zostało zaprojektowane.
- Producent nie ponosi żadnej odpowiedzialności za szkody spowodowane nieprawidłową obsługą i niewłaściwym użytkowaniem urządzenia.
- Należy pamiętać, że ostrza urządzenia są **bardzo ostre**; Należy zachować szczególną ostrożność podczas przenoszenia, czyszczenia i obsługi urządzenia, trzymając ręce z dala od krawędzi tnących

Nieprzestrzeganie tej instrukcji może spowodować zagrożenie życia.

- W przypadku, gdy urządzenie spadnie lub ulegnie uszkodzeniu w inny sposób, przed dalszym użytkowaniem zawsze zleć przeprowadzenie kontroli i ewentualną naprawę w wyspecjalizowanym punkcie naprawczym.
- Nigdy nie naprawiaj urządzenia samodzielnie - **może to spowodować zagrożenie życia**.
- Zabrania się dokonywania przeróbek i napraw przez osoby nieupoważnione
- Kontroluj funkcjonowanie urządzenia w czasie użytkowania.
- Nie należy zezwalać na użytkowanie urządzenia przez osoby niepełnoletnie, osoby upośledzone fizycznie lub umysłowo oraz upośledzone pod względem zdolności ruchowej, a także osoby nie posiadające odpowiedniego doświadczenia i wiedzy dotyczącej właściwego użytkowania urządzenia. Wyżej wymienione osoby mogą obsługiwać urządzenie jedynie pod nadzorem osoby odpowiedzialnej za bezpieczeństwo.

2. BUDOWA URZĄDZENIA

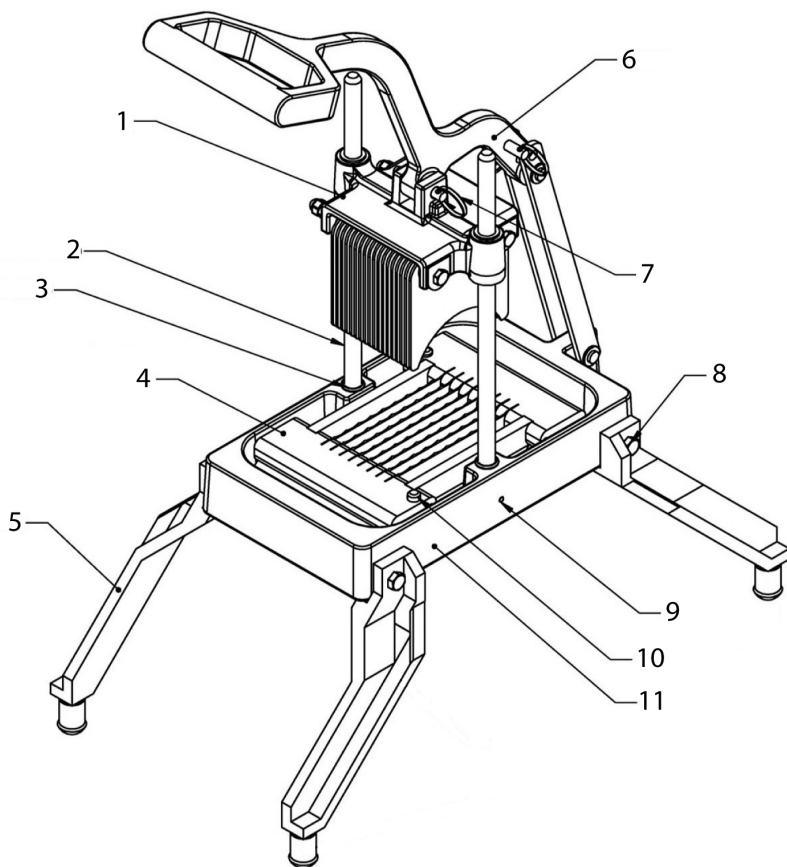

1. Zespół popychacza
2. Drażek prowadnicy
3. O-ring
4. Zespół ostrzy
5. Noga
6. Dźwignia
7. Szpilka blokująca
8. Śruba mocująca
9. Trzpień rowkowany
10. Trzpień pozycjonujący
11. Rama

2.1. SZCZEGÓŁOWY RYSUNEK ZESPOŁU POPYCHACZA

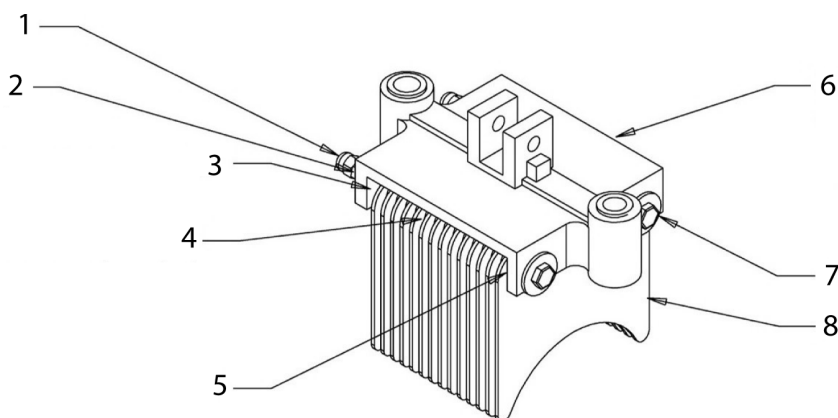

1. Nakrętka kołpakowa
2. Nakrętka sześciokątna
3. Podkładka dystansowa końcowa
4. Podkładki dystansowe środkowe
5. Podkładka dystansowa końcowa zielona
6. Zespół korpusu popychacza
7. Śruba
8. Płytkę popychacza

3. PRZYGOTOWANIA URZĄDZENIA

- Przed zamontowanie zespołu ostrzy oraz popychacza, należy zamocować nogi do ramy za pomocą dołączonego kompletu śrub
- Dźwignię można zablokować w pozycji uniesionej, aby umożliwić bezpieczne i wygodne zamontowanie zespołu ostrzy i zespołu popychacza. Należy unieść dźwignię do takiej pozycji, aby jej otwór był ustawiony w jednej linii z otworami w drążkach łączących, a następnie wsunąć szpilkę blokującą tak, aby przeszła przez wszystkie trzy otwory.
- Podczas użytkowania urządzenia, aby szpilka blokująca nie zgubiła się, należy wsunąć ją w nieużywany otwór w uchwycie urządzenia

4. OBSŁUGA URZĄDZENIA

- Wyjąć szpilkę blokującą z tylnego otworu w uchwycie urządzenia, aby mechanicznie odblokować urządzenie i umożliwić jego działanie. Podczas pracy wsunąć szpilkę blokującą w środkowy nieużywany otwór w uchwycie urządzenia.
- Przytrzymać dźwignię w pozycji uniesionej i umieścić produkt, w taki sposób, aby znajdował się on blisko środka zespołu ostrzy. Uwaga: krawędzie ostrzy są bardzo ostre!
- Odsunąć ręce / palce z obszaru krojenia i jednym szybkim ruchem opuścić dźwignię do dołu, dzięki czemu zespół popychacza przepchnie produkt przez ostrza, a następnie podnieść dźwignię i powtórzyć operację.

5. CZYSZCZENIE URZĄDZENIA

- Urządzenie można w łatwy sposób rozłożyć w celu ułatwienia czyszczenia.
- Aby zdjąć zespół popychacza należy usunąć szpilkę blokującą, odsunąć dźwignię, aby nie przeszkadzała i unieść zespół popychacza zdejmując go z drążków prowadnic. Aby ponownie zmontować urządzenie należy przeprowadzić procedurę odwrotną do opisanej powyżej.
- Aby zdemontować zespoły ostrzy, należy zablokować zespół popychacza w pozycji uniesionej i zdjąć zespoły ostrzy z bolców po jednym na raz. Wyczyścić zespoły ostrzy i umieścić je ponownie po jednym naraz na bolcach pozycjonujących podczas, gdy uchwyt wciąż jest zablokowany w pozycji uniesionej. Następnie wyjąć uchwyt z pozycji zablokowanej i kontynuować użytkowanie urządzenia.

6. SMAROWANIE URZĄDZENIA

Kiedy zaistnieje potrzeba, nasmarować drążki prowadnic urządzenia olejem mineralnym, smarem dopuszczonym do stosowania w urządzeniach mających kontakt z żywnością lub natrzeć parafiną.

Nie należy używać do smarowania urządzenia oleju do smażenia - elementy urządzenia będą się lepić!

7. PRZECHOWYWANIE

Urządzenie należy przechowywać w czystym i suchym miejscu. Nie należy wystawiać urządzenia na działanie deszczu lub wilgoci. Producent zastrzega sobie prawo wprowadzania zmian parametrów technicznych urządzenia bez wcześniejszego powiadomienia

8. GWARANCJA

Sprzedawca odpowiada z tytułu rękojmi bądź gwarancji. Uszkodzenia wynikające z powstania osadów wapnia w urządzeniu, nie podlegają naprawie gwarancyjnej. Wymianie gwarancyjnej nie podlegają takie elementy jak: żarówki, elementy gumowe, elementy grzewcze zniszczone kamieniem kotłowym, śruby oraz elementy ulegające naturalnemu zużyciu np.; uszczelki gumowe oraz wszelkiego rodzaju elementy uszkodzone mechanicznie. Także wszelkie uszkodzone podzespoły wskutek niewłaściwego użytkowania. Utrata gwarancji następuje automatycznie w wyniku zerwania plomby gwarancyjnej lub samodzielnej naprawy.